

1.

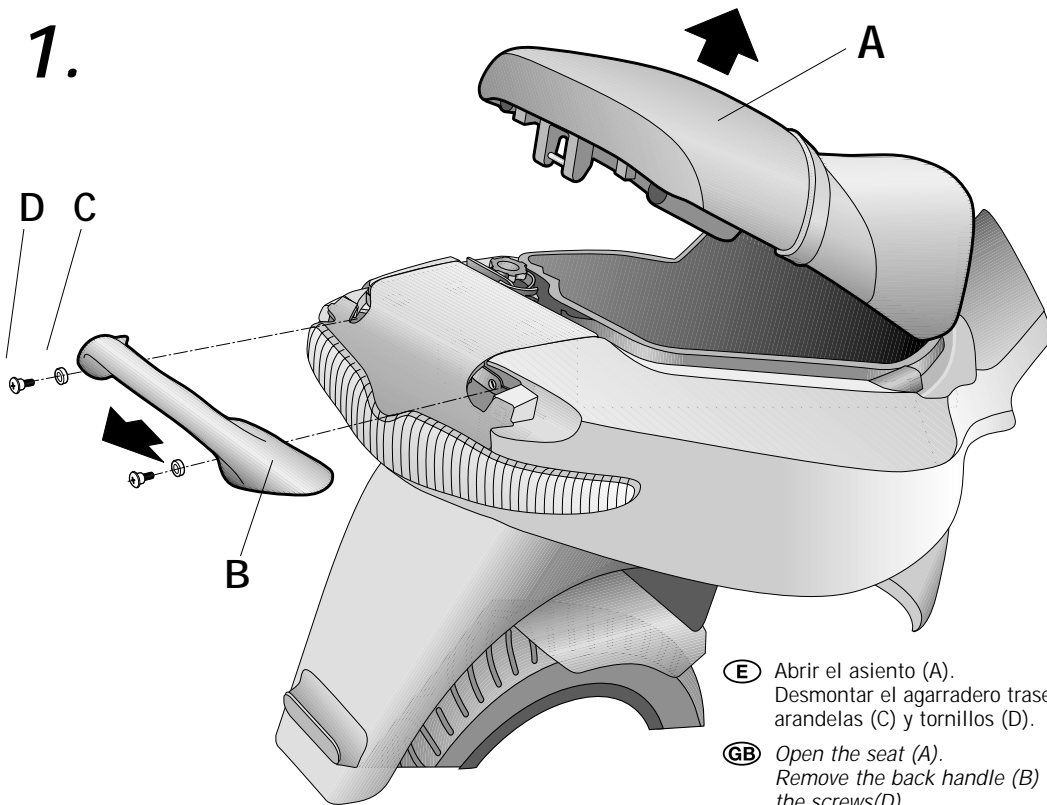

- (E)** Abrir el asiento (A).
Desmontar el agarradero trasero (B) mediante las arandelas (C) y tornillos (D).
- (GB)** Open the seat (A).
Remove the back handle (B) with the washers (C) and the screws (D).
- (F)** Ouvrir le selle (A).
Démonter la poignée arrière (B) au moyen des rondelles (C) et des vis (D).
- (D)** Den Sitz (A) öffnen.
Den Hintergriff (B) mit den Scheiben (C) und den Schrauben (F) ausbauen.
- (I)** Aprire il sedile (A).
Smontare il manico posteriore (B) mediante le rondelle (C) e le viti (D).

2.

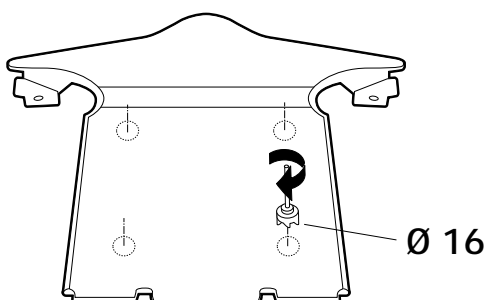
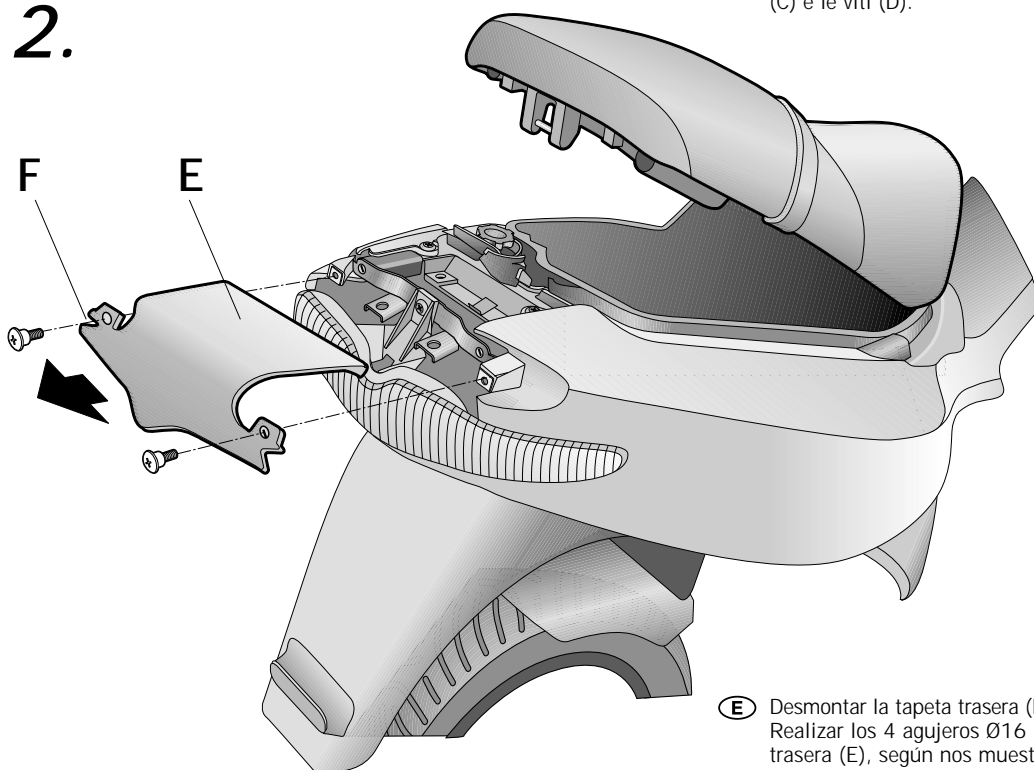

- (E)** Desmontar la tapeta trasera (E) mediante los tornillos (F). Realizar los 4 agujeros Ø16 marcados en dicha tapeta trasera (E), según nos muestra la fig. 1.
- (GB)** Remove the small back cover (E) with the screws (F). Make 4 Ø16 holes marked on this small back cover (E), how fig. 1. shows us.
- (F)** Démonter le cache arrière (E) au moyen des vis (F). Percer les 4 trous Ø 16 marqués sur ce même cache arrière (E), comme indiqué sur la fig. 1.
- (D)** Den Hinterdeckel (E) abbauen. 4 Löcher in die auf dem Hinterdeckel (E) vorgegebenen Markierungen mit einer Größe Ø16 bohren, je nach dem Bild 1.
- (I)** Smontare il coperchio posteriore (E) mediante le viti (F). Realizzare i 4 buchi Ø16 marcati nel detto coperchio posteriore (E), come mostra la fig. 1.

Fig. 1

3.

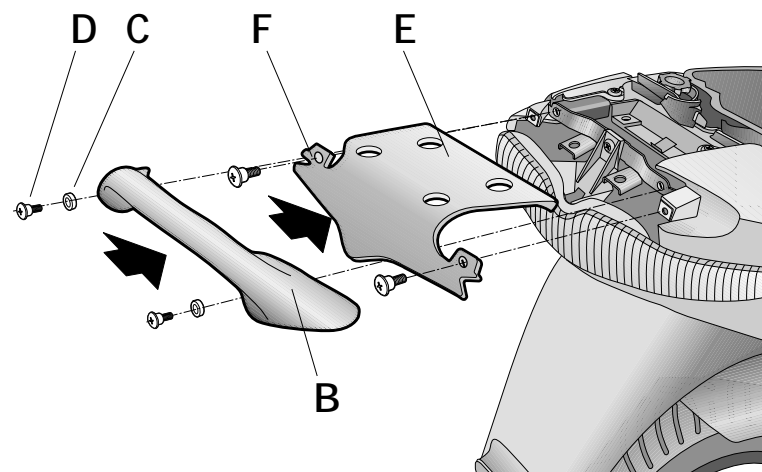
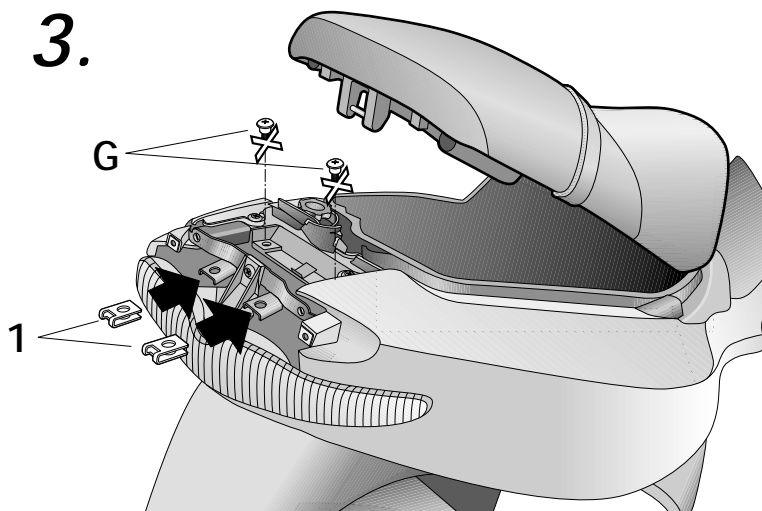

4.

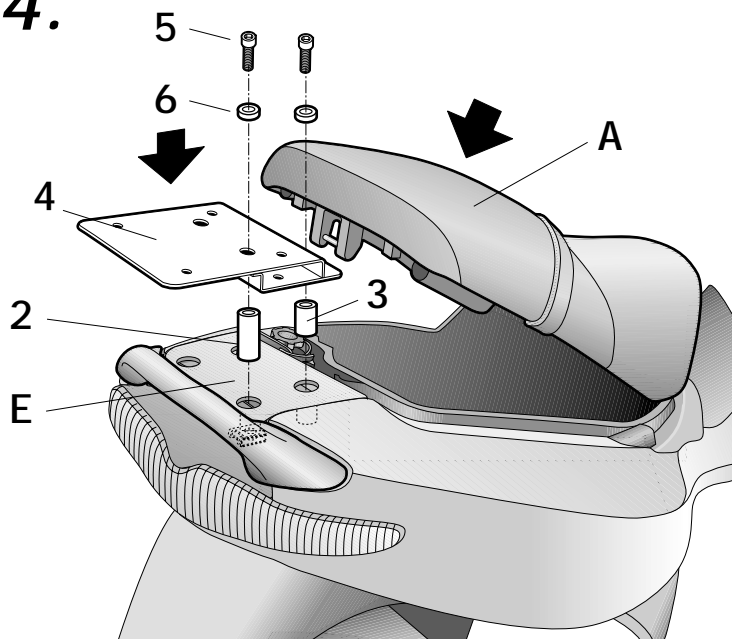

(E) Colocar los clips (1), en subchasis de la moto. Desmontar y desestimar los tornillos (G). Volver a montar la tapeta trasera (E) mediante los tornillos (F). Montar el agarradero trasero (B) mediante las arandelas (C) y tornillos (D).

(GB) Place the clips (1), on the subchassis of the motorcycle. Loosen and remove the screws (G). Mount the back small cover again (E) with the screws (F). Mount the back handle (B) with the handles (C) and screws (D).

(F) Placer les clips (1), sur le sous châssis de la moto. Démonter et retirer les vis (G). Remettre en place le cache arrière (E) au moyen des vis (F). Mettre en place le cache arrière (B) au moyen des rondelles (C) et des vis (D).

(D) Die Clips (1) auf das Unterfahrgestell des Motorrads legen. Die schrauben (G) abschrauben und entfernen. Den Hinterdeckel (E) wieder anbauen mit Hilfe der Schrauben (F). Den Hintergriff (B) montieren mit Hilfe der Scheiben (C) und der Schrauben (D).

(I) Collocare le clips (1), nel sottotelaio della moto. Smontare e rimuovere le viti (G). Rimontare il coperchio posteriore (E) mediante le viti (F). Montare il manico posteriore (B) mediante le rondelle (C) e le viti (D).

(E) Montar los distanciadores largos (2) y los distanciadores cortos (3) en los agujeros de la tapeta trasera (E). Montar el KIT TOP (4), mediante los tornillos (5) y las arandelas (6). Cerrar el asiento (A).

(GB) Mount the long spacers (2) and the short spacers (3) in the holes of the back small cover (E). Mount the KIT TOP (4), with the screws (5) and the washers (6). Close the seat (A).

(F) Monter les entre-toises longues (2) et les entre-toises courtes (3) dans les trous du cache arrière (E). Monter le KIT TOP (4), au moyen des vis (5) et des rondelles (6). Refermer le siège (A).

(D) Die langen Abstandshalter (2) und die kurzen Abstandshalter (3) an den Löcher des Hinterdeckel anbringen (E). Den KIT TOP (4) anbauen mit Hilfe der Schrauben (5) und der Scheiben (6). Noch einmal den Sitz (A) montieren.

(I) Montare i distanziatori lunghi (2) e i distanziatori corti (3) nei buchi del coperchio posteriore (E). Montare il KIT TOP (4), mediante le viti (5) e le rondelle (6). Chiudere il sedile (A).

COMPONENTES / PARTS / COMPOSANTES / EINZELBAUTEILE / COMPONENTI:

Pos.	Ref.		Cant.	
1	305052		2	Chapa tuerca M6 - Iron nut - Tôle écrou - Blech Schraubenmutter - Placca dado
2	260365		2	Distanciador ø12 x 44 - Spacer - Entre-toise - Abstandshalter - Distanziatore
3	260364		2	Distanciador ø12 x 37 - Spacer - Entre-toise - Abstandshalter - Distanziatore
4	260366		1	Kit top
5	304105		4	Tornillo M6 x 65 DIN 912 - Screw - Vis - Schraube - Vite
6	303021		4	Arandela M6 - Washer - Rondelle - Scheibe - Rondella