

- (E)** Consejo para un correcto montaje del kit: No apretar los tornillos del todo hasta asegurarse que el KIT está correctamente colocado y alineado.
- (GB)** Advice for correct fitting of the kit: Do not fully tighten the screws until it is ensured that the KIT is correctly attached and aligned.
- (F)** Conseil pour un montage correct du kit: Ne pas serrer les vis avant d'être sûr que le KIT est correctement monté et ajusté.
- (D)** Hinweis für einen korrekten Einbau des Bausatzes: Ziehen Sie die Schrauben nicht ganz fest, bevor Sie sich nicht vergewissert haben, daß der Bausatz korrekt eingestellt und ausgerichtet ist.
- (I)** Consiglio per un montaggio corretto del kit: Non stringere del tutto le viti fin tanto non si è sicuri che il kit è collocato correttamente e allineato.

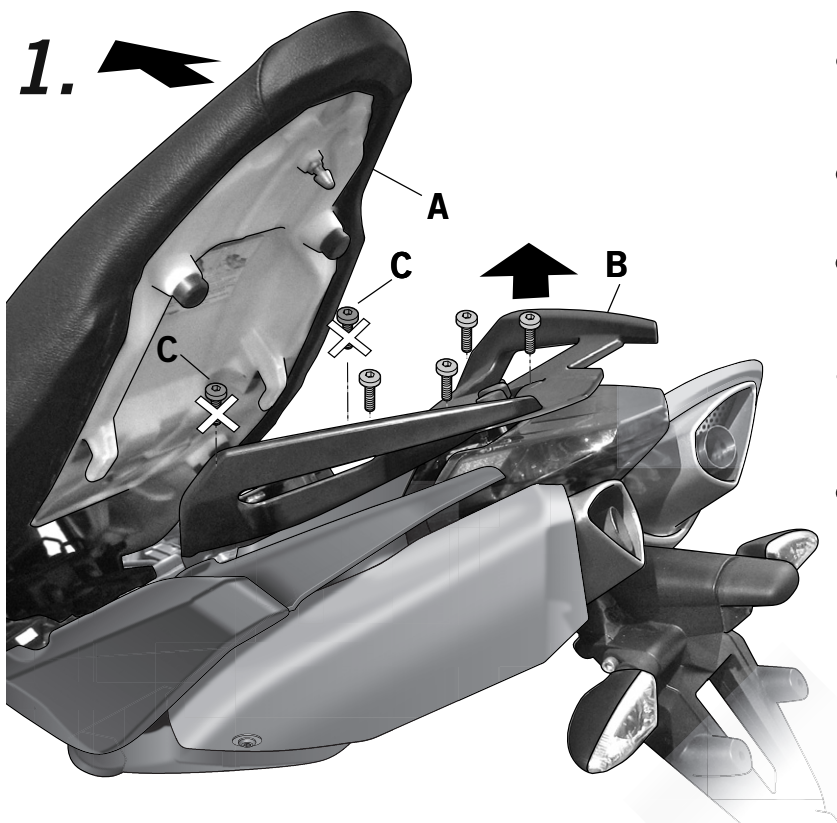

- (E)** Desmontar el asiento (A) y el agarradero original (B). Desmontar y desestimar los tornillos (C) interiores que sujetan parte del agarradero trasero.
- (GB)** Dissassembly the seat (A) and the original handle (B). Dissassembly and remove the interior nuts (C) that tight the rear handle.
- (F)** Démontez le siège (A) et la poignée originale (B). Démontez et jeter les vis (C) intérieures qui tiennent une partie des poignées arrière.
- (D)** Originalsitz (A) und Griffleiste (B) abmontieren. Innere Schrauben (C) lösen, die einen Teil der hinteren Griffleiste halten.
- (I)** Smontare il sellino (A) e la maniglia originale (B). Smontare e scartare le viti (C) interne che sostengono parte della maniglia posteriore.

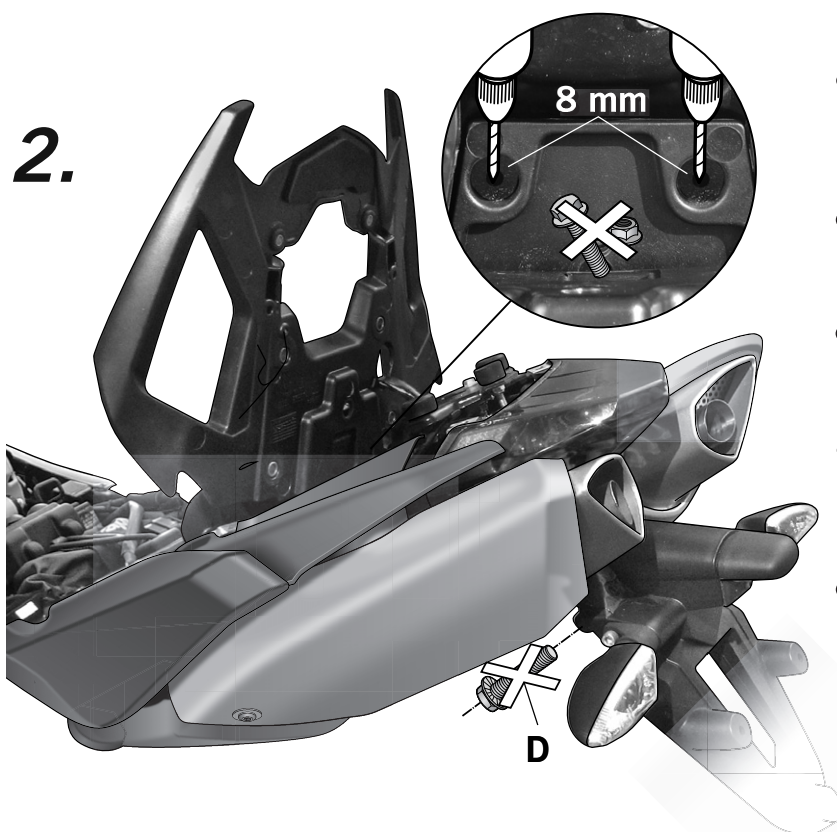

- (E)** Desmontar y desestimar las tuercas rápidas interiores. Repasar los agujeros resultantes a un  $\varnothing 8$ . Desmontar y desestimar los tornillos (D) inferiores del agarradero trasero.
- (GB)** Dissassembly and remove the quickly interior nuts. Check that the holes are made at  $\varnothing 8$ . Dissassembly and remove the inferior screws (D) of the rear handle.
- (F)** Démontez et jeter les écrous rapides intérieurs. Vérifier que les trous résultants sont à  $\varnothing 8$ . Démontez et jeter les vis (D) inférieures des poignées arrière.
- (D)** Innere Schraubenmuttern abschrauben. Die daraus resultierenden Löcher auf einen Durchmesser von  $\varnothing 8$  vergrößern. Untere Schrauben (D) der hinteren Griffleiste lösen.
- (I)** Smontare e scartare i dadi rapidi interni. Ripassare i fori risultanti a un  $\varnothing 8$ . Smontare e scartare le viti (D) inferiori della maniglia posteriore.

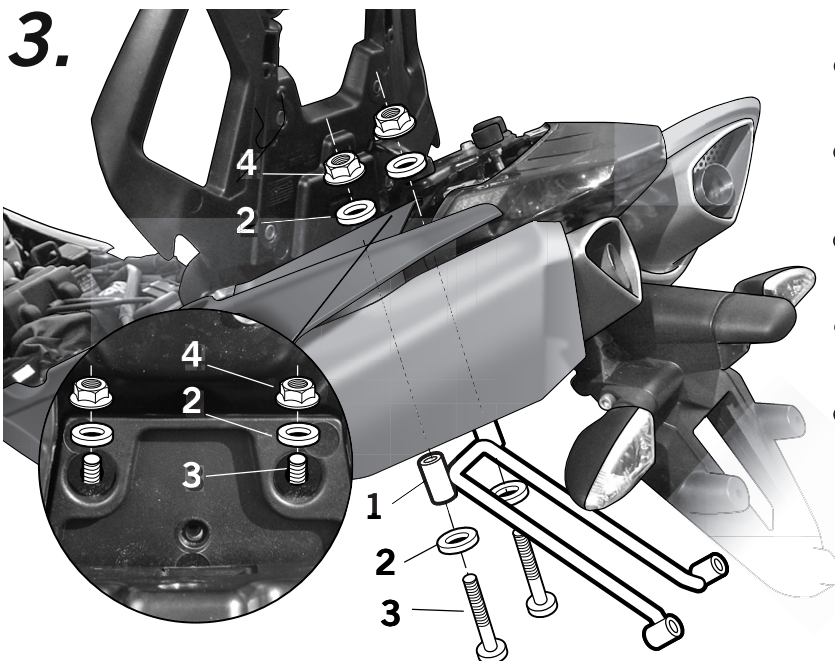

- E** Montar el soporte refuerzo (1) mediante las arandelas (2), los tornillos (3) y las tuercas (4).
- GB** *Assembly the reinforcement support (1) by means of the washers (2), the screws (3) and the nuts (4).*
- F** Monter le support renforcement (1) au moyen des rondelles (2), des vis (3) et des écrous (4).
- D** *Verstärkungshalterung (1) mithilfe der Unterlegscheiben (2), der Schrauben (3) und der Muttern (4) befestigen.*
- I** Montare il supporto rinforzo (1) utilizzando le rondelle (2), le viti (3) e i dadi (4).

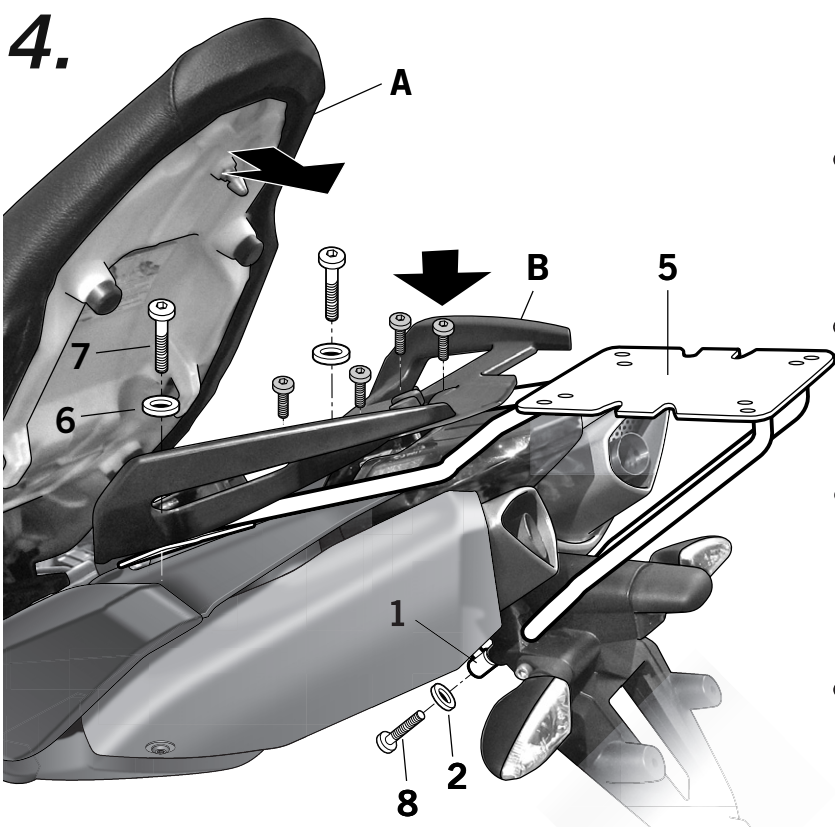

- E** Montar el soporte KIT TOP (5) entre el agarradero original (B) y el chasis, mediante las arandelas (6) y los tornillos (7) y al soporte refuerzo (1) mediante las arandelas (2) y los tornillos (8). Montar el asiento (A).
- GB** *Assembly the KIT TOP support (5) between the original handle (B) and the chasis by means of the washers (6) and the screws (7) and to reinforcement support (1) using the washers (2) and the screws (8). Assembly the seat (A).*
- F** Monter le support KIT TOP (5) parmi la poignée originale (B) et le châssis, au moyen des rondelles (6) et des écrous (7) et sur le support de renforcement (1) au moyen des rondelles (2) et des écrous (8). Monter le siège (A).
- D** *Halterung KIT TOP (5) zwischen Original-Griffleiste (B) und Chassis mit den Unterlegscheiben (6) und den Schrauben (7) montieren und an der Verstärkungshalterung (1) mithilfe der Unterlegscheiben (2) und der Schrauben (8) befestigen. Sitz (A) montieren.*
- I** Montare il supporto KIT TOP (5) tra la maniglia originale (B) e il telaio utilizzando le rondelle (6) e le viti (7) e al supporto rinforzo (1) utilizzando le rondelle (2) e le viti (8). Montare il sellino (A).

COMPONENTES / PARTS / COMPOSANTES / EINZELBAUTEILE / COMPONENTI:

Pos.	Ref.	Cant.	
1	261267	1	Soporte refuerzo - Reinforcement support - Support de renforcement - Verstärkungshalterung - Supporto rinforzo
2	303017	6	Arandela ESP. Ø18 Ø9 - Washer - Rondelle - Scheibe - Rondella
3	304175	2	Tornillo M6x45 DIN 912 - Screw - Vis - Schraube - Vite
4	302021	2	Tuerca M6 autoblocante - Self-blocking Nut M6 - Écrou M6 autobloquant - Selbstanziehende Mutter M6 - Bullone M6 autobloccante
5	261268	1	KIT TOP
6	303020	4	Arandela Ø8 DIN 125 - Washer - Rondelle - Scheibe - Rondella
7	304039	4	Tornillo M8x40 DIN 7380 - Screw - Vis - Schraube - Vite
8	304037	2	Tornillo M6x35 DIN 912 - Screw - Vis - Schraube - Vite